

VALVOLE A MANICOTTO SERIE FLV



Con un passaggio pieno, l'assenza di parti meccaniche soggette all'usura la valvola a manicotto richiede poca manutenzione. La gamma filettata va da DN20 a DN50. La gamma flangiata va da DN40 a DN150 con corpo alluminio e flange DIN 2576 PN10.

Entrambe le linee possono avere diversi tipi di manicotto e diversi tipi di materiale a contatto col prodotto a seconda delle esigenze. Il funzionamento avviene attraverso l'utilizzo di una semplice elettrovalvola rendendo la FLV molto economica. Usi tipici sono nello scarico alternato delle polveri o nel carico dei silos (in questo caso è possibile intercettare il carico del camion quando nel silo si crea una sovrappressione evitando incidenti.

MODELLO FLANGIATO

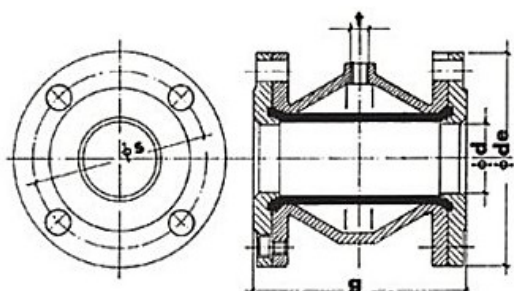

Modello	d	de	g	s	t
FLV 40	38	150	156	110	1/4"
FLV 50	47	165	167	125	1/4"
FLV 65	61	185	184	145	1/4"
FLV 80	76	200	226	160	1/4"
FLV 100	96	220	282	180	1/4"
FLV 125	123	250	350	210	1/4"
FLV 150	144	285	420	240	3/8"
FLV 200	193	340	560	295	3/8"

MODELLO FILETTATO

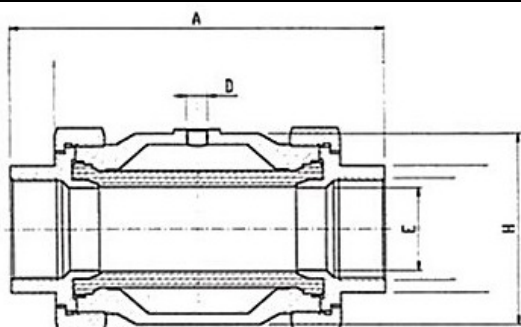

Modello	A	D	E	H
FLV 50	224	1/4"	Ø 49	Ø 113
FLV 40	200	1/4"	Ø 39	Ø 95
FLV 32	172	1/4"	Ø 32	Ø 81
FLV 25	150	1/4"	Ø 25	Ø 72
FLV 20	138	1/4"	Ø 20	Ø 60

I DATI E LE CARATTERISTICHE DEL PRESENTE DEPLIANT SONO FORNITI A TITOLO INFORMATIVO, POSSONO ESSERE OGGETTO DI MODIFICHE SENZA PREAVVISO.

Via Arrigo Boito, 16 – 36031 DUEVILLE (VI) – Tel. 0444/360668 – 0444/361138 – Fax 0444/369112
Codice fiscale e Partita IVA: 03431560246 – info@nuoveforniture.it – www.nuoveforniture.it